

## Anweisungen zur manuellen KeyKeg-Befüllung

### SCHRITT 1: LASSEN SIE DEN GESAMTEN SAUERSTOFF AUS DEM BIERBEUTEL HERAUS.

- Entfernen Sie die Schutzkappe vom KeyKeg-Ventil und sprühen Sie ein wenig Alkohol oder Desinfektionsmittel auf das Ventil.
- Verbinden Sie ein sauberes, desinfiziertes Verbindungsstück mit dem KeyKeg und lassen Sie den (bei der Herstellung eingeschlossenen) Luftrückstand aus dem Bierbeutel ab, indem Sie das Kugelventil öffnen während mindestens 6 Sekunden.
- Klemmen Sie das Verbindungsstück ab.

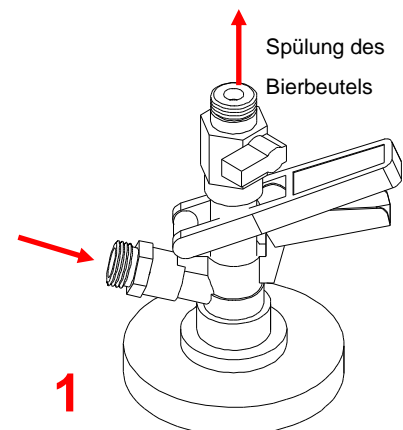

### SCHRITT 2: VERBINDEN SIE DEN FÜLLKOPF MIT DEM BIERTANK

- Spülen Sie den Bierschlauch und den Füllkopf mit Alkohol bzw. einem anderen Desinfektionsmittel durch oder sterilisieren Sie diese Teile mit Dampf oder in einem Ofen, um die richtigen mikrobiologischen Voraussetzungen zu schaffen.
- Desinfizieren Sie sämtliche Verbindungen
- Verbinden Sie das Bierzuflussventil mit dem Bierventilanschluss.
- Lassen Sie Bier in den Bierschlauch ein, bis er voll wird.

### SCHRITT 3: VERBINDEN SIE DEN FÜLLKOPF MIT DEM KEYKEG

- Schließen Sie das Luftventil des Füllkopfes an und desinfizieren Sie erneut den Füllkopf.
- Setzen Sie das KeyKeg verkehrt herum auf einer Stütze.
- Halten Sie den Füllkopf in umgekehrter Position.
- Füllen Sie die Spritze durch sanftes Öffnen des Kugelventils, bis der Bierschaum die Obergrenze der Spritze erreicht, um sauerstofffreie Füllbedingungen zu gewährleisten.

### SCHRITT 4: KEYKEG-FÜLLUNG

- Schließen Sie den Füllkopf mit einer Rechtsdrehung in umgekehrter Position an den Behälter an.
- Öffnen Sie das Kugelventil der Bierleitung.
- Öffnen Sie das vorsichtig das Luftventil und stellen Sie es zur Regelung des Gegendrucks auf ein Niveau ein, das eindeutig über dem CO<sub>2</sub>-Sättigungsdruck des Biers in der betreffenden Temperatur liegt, um Schaumbildung zu vermeiden.

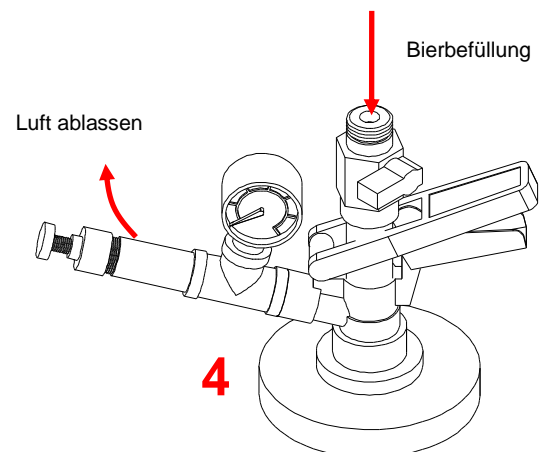

### SCHRITT 5: SCHLIESSEN DES BIERTVENTILS UND ABKLEMMEN DES FÜLLKOPFS

- Schließen Sie das Kugelventil, nachdem das Manometer abrupt auf Null gesunken ist.
-

- Lockern Sie den Füllkopf und klemmen Sie ihn mit einer Linksdrehung vom KeyKeg ab.
- Reinigen Sie die Außenseite des Bierventils durch Aufsprühen von heißem Wasser.
- Desinfizieren Sie das Ventil mit einem wenig Alkohol oder Desinfektionsmittel.
- Nehmen Sie das KeyKeg vom Ständer und lassen Sie die Verschlusskappe auf dem KeyKeg einrasten, um einen sicheren Verschluss zu gewährleisten.

#### WICHTIG:

- Dieses einfache Füllverfahren lässt keinen oberen Hohlraum. Der Füllstand könnte leicht über dem Nennvolumen liegen.
- Achten Sie darauf, dass die gesamte Luft aus dem Schlauch zur Bierversorgung abgelassen ist.
- Achten Sie auf gute mikrobiologische Bedingungen. Sterilisieren Sie den Druckbeaufschlagungskopf, den Füllkopf und den Bierschlauch sorgfältig mit Alkohol. Sterilisieren Sie das KeyKeg-Ventil vor und nach dem Füllen. (Achten Sie darauf, dass kein Alkohol auf die PET-Oberfläche gelangt, da das Material durch den Alkohol beschädigt werden könnte.)
- Achten Sie vor Beendigung des Füllverfahrens darauf, dass die gesamte Luft auf dem unteren Hohlraum abgelassen wurde. Eine Beschädigung des Bierbeutels wird verhindert, wenn er an die Behälterwand gedrückt wird.
- Die Füllung erfolgt in umgekehrter Position, damit sich der Bierbeutel korrekt entfaltet. Wenn der Behälter in der Normalposition gefüllt wird, könnte der Bierbeutel platzen!
- Eine ausführliche Anleitung zum An- und Abklemmen des Verbindungsstücks und des Füllkopfs finden Sie in der "KeyKeg-Anleitung".